



[www.ensmartpower.com](http://www.ensmartpower.com)

#### UNITED KINGDOM

Unit 25 Broadfields Farm, Dunmow Road,  
Rayne, Essex, CM77 6SA, United Kingdom  
T: +44 20 3808 85 60  
E: [sales@ensmartpower.com](mailto:sales@ensmartpower.com)

#### TURKEY

Halk Cad. No:8/A3, Atasehir  
Istanbul –Turkey 34752  
T: +90 216 225 84 66  
E: [sales@ensmartpower.com](mailto:sales@ensmartpower.com)

Follow us on

[www.ensmartpower.com](http://www.ensmartpower.com)



## Батарея SmartPack

Модели RT 6-10KVA UPS

Удлиненный батарейный шкаф

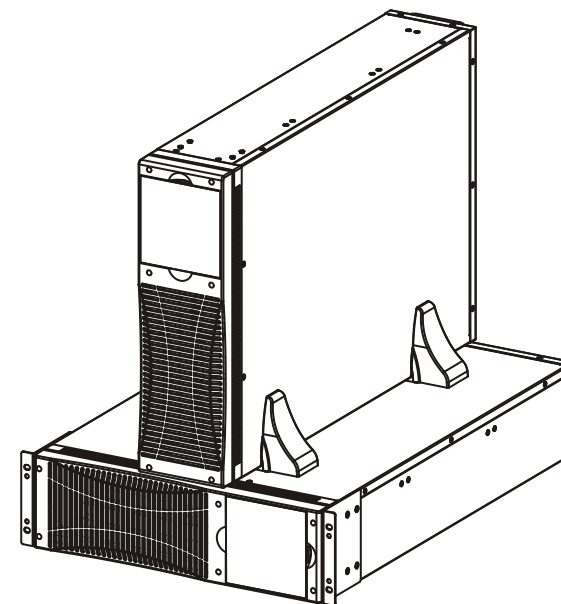

## Руководство пользователя

## 1. Описание

Батарея ИБП 6-10 кВА имеет размеры Ш440 \* В131 \* Г680 мм. В комплект входят кабели для подключения аккумуляторов, выключателя, клемм и т.д., максимальное кол-во аккумуляторов - 20 шт. Аккумуляторы 12 В / 7 Ач или 12 В / 9 Ач. Подключение батареи может быть настроено на выход  $\pm 120$  В, две группы батарей соединены последовательно как BAT+, BATN, BAT-.



Рис.1 Шкаф для аккумуляторного блока в сборе

## 2. Сборка

### 2.1 Демонтаж корпуса

Установите аккумуляторную батарею ровно, снимите пластиковую панель, снимите верхние крышки батарейного отсека и прозрачную пластиковую коробку, чтобы облегчить установку и подключение аккумулятора, как показано на рис. 2 и рис. 3.

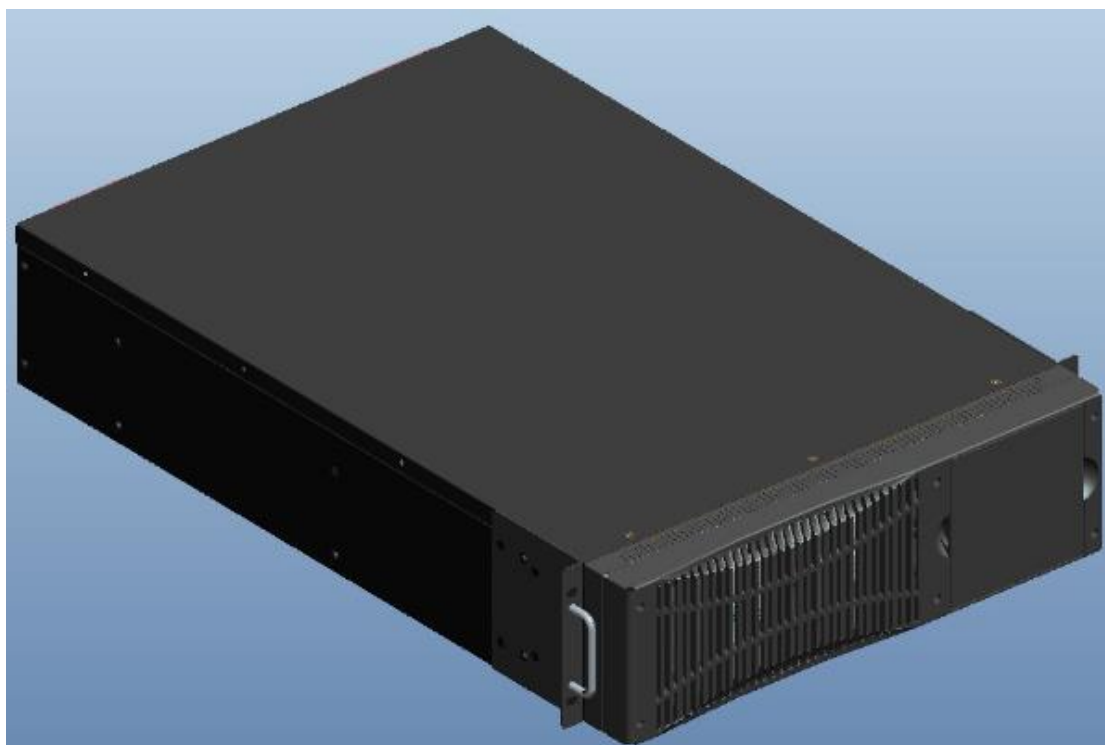

Рис.2



Рис.3

## 2.2 . Установка и подключение аккумулятора

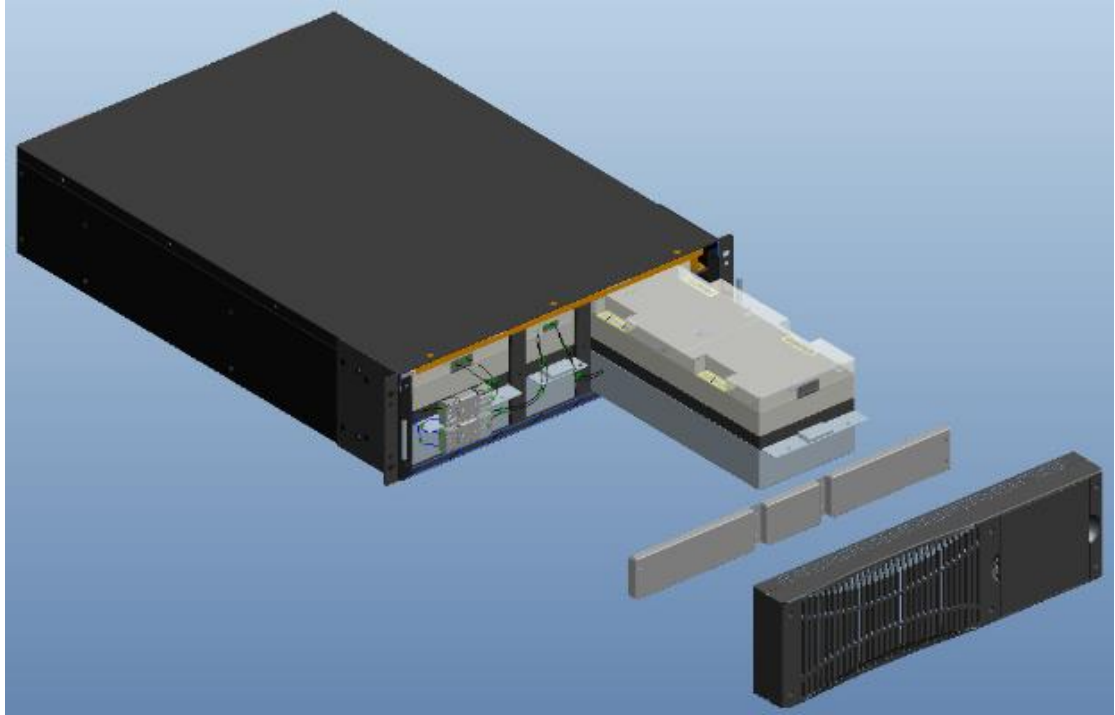
Пользователям необходимо 20 батареек, разделенных на 2 группы. Каждая группа имеет 10 батареек, соединенных последовательно, как показано ниже (BAT+, BATN, BAT-).

2.2.1. Установка и подключение 20 батареек: расположите аккумуляторы в три батарейных отсека, затем подключите батареи, как показано на рисунках ниже.

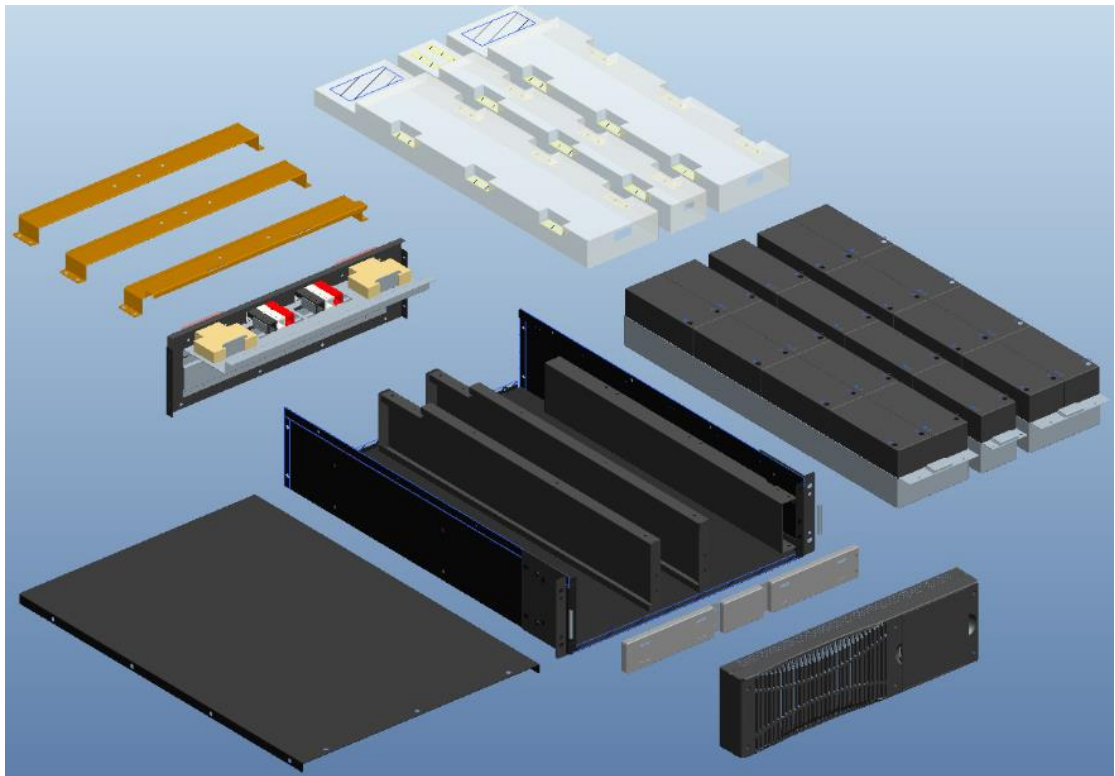

Рис. 4 (Установка 20 шт.)



Рис. 5 (Подключение 20 шт.)

**2.2.2.** После установки и подключения аккумулятора проверьте правильность напряжений ВАТ+ - N и N-ВАТ- с помощью мультиметра или другого оборудования. Если напряжение в норме, замените крышку.

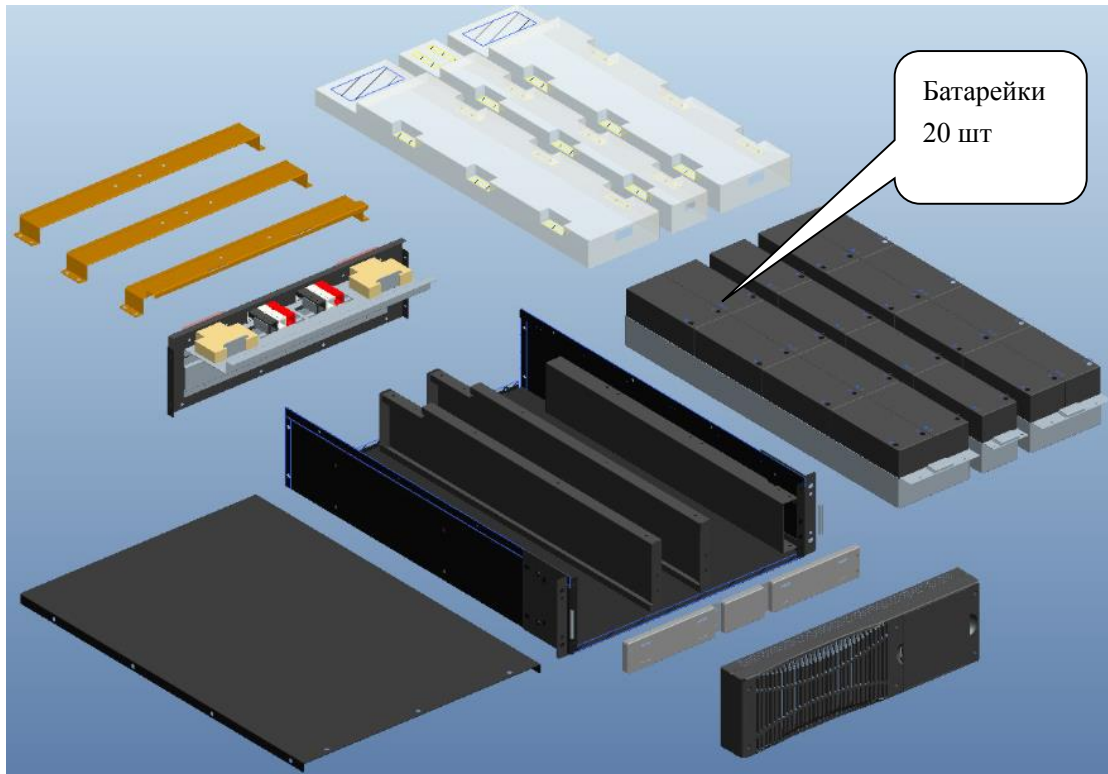
**ПРИМЕЧАНИЕ: Полюса «+» и «-» батареи нельзя менять местами, а полюса «+» и «-» батареи нельзя блокировать, иначе это может привести к повреждению батареи или другим несчастным случаям. Не прикасайтесь одновременно к полюсам «+» и «-» аккумулятора. Лучше, чтобы эту операцию выполнял один человек.**

### **3. Аксессуары для аккумуляторов**

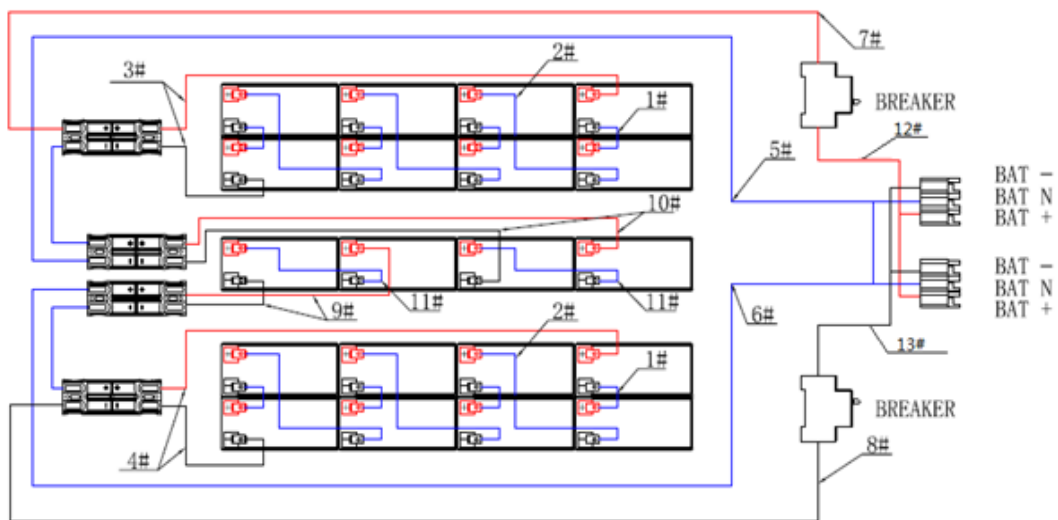
Комплект ИБП 6-10 кВА включает в себя следующие аксессуары:

№	Название	Спецификация	шт.
1	Кабель 1#	Черный кабель 1015 10AWG 101мм 250ТС*2	8
2	Кабель 2#	Черный кабель 1015 10AWG 230мм 250ТС*2	6
3	Кабель 3#/4#	2 черных кабеля 1015 10AWG 200/670мм 11375S2*2+250ТС*2+PS70	2
4	Кабель 12#/13#	4 красных и черных кабеля 1015 10AWG 100*2/230*2мм PP75*6+SB50*6+YI16*2	1
5	Кабель 5#/6#/7#/8#	7 красных, черных и синих кабелей 1015 10AWG 100*2/150мм/700*2мм/800*2мм 11375S2*8+MPC50*2+PS70*4+YI16*2	1
6	Кабель 9#	2 черных кабеля 1015 10AWG 230/400мм 11375S2*2+250ТС*2+PS70	1
7	Кабель 10#	2 черных кабеля 1015 10AWG 530/700мм 11375S2*2+250ТС*2+PS70	1
8	Кабель 11#	Черный кабель 1015 10AWG 200мм 250ТС*2	2
9	Выключатель	NDB2Z-63 C63/1 1P 63A/250VDC UL сертифицированный	2
10	Аккумулятор	Ш440*В131*Г680мм	1